

Especificações Técnicas

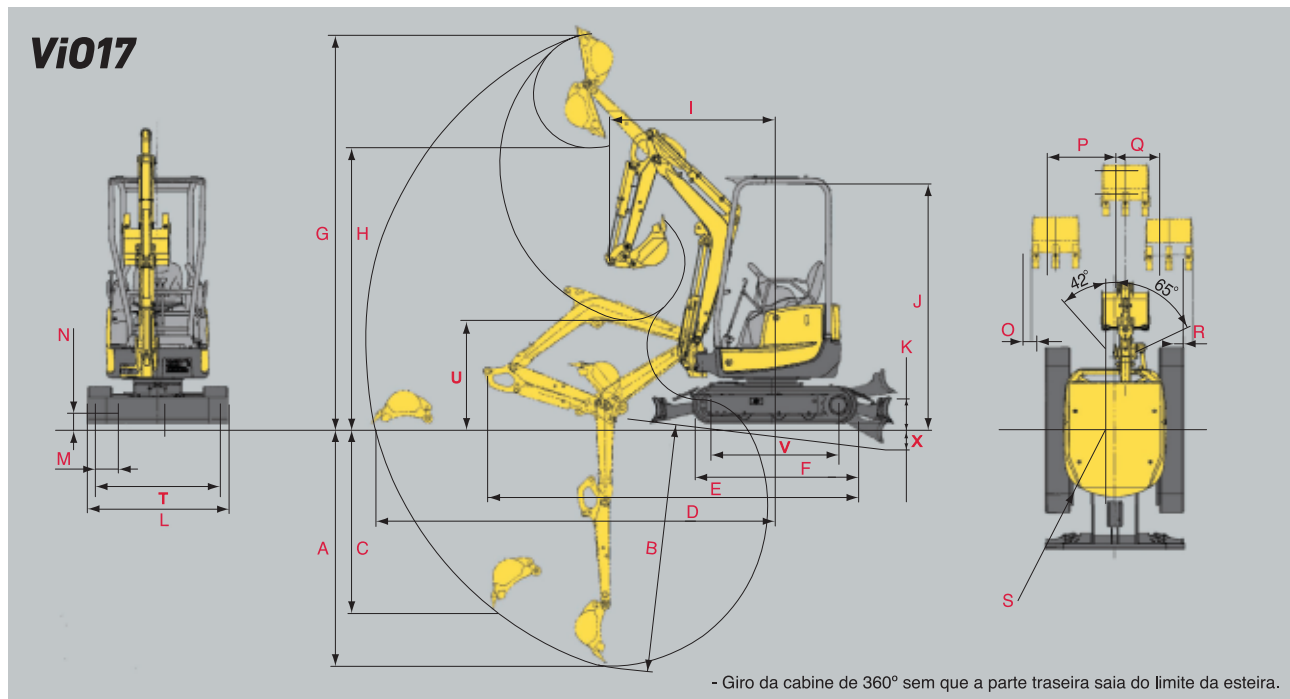

YANMAR

MINIESCAVADEIRA

Vi017

Dimensões (mm)

A	2200	F	1525	K	260	P	640	U	1025
B	2310	G	3690	L	950 ~ 1280	Q	400	V	1175
C	1850	H	2630	M	230	R	250	X	205
D	3710	I	1535	N	175	S	R640		
E	3450	J	2300	O	125	T	720 ~ 1050		

Especificações

MODELO	Vi017			
CABINE	CABINE ABERTA			
PESO (MASSA)	ESTEIRA DE BORRACHA	Kg	1740	
MOTOR	TIPO	Ciclo Diesel	YANMAR 3TNV70-XBV	
	POTÊNCIA	kW (hp) / rpm	10,1 (13,5) / 2200	
DESEMPENHO	CAÇAMBA	CAPACIDADE	m³	0,05
		LARGURA	mm	450
	FORÇA DE ESCAVAÇÃO	kN	15,2	
	VELOCIDADE DE DESLOCAMENTO	ESTEIRA DE BORRACHA (ALTA / BAIXA)	Km/h	4,3 / 2,1
	VELOCIDADE DE GIRO		rpm	9,5
PRESSÃO DE CONTATO	ESTEIRA DE BORRACHA	ÂNGULO DE GIRO DA LANÇA (ESQUERDA/DIREITA)	graus	42 / 65
			kPa (PSI)	28,6 (4,1)
SISTEMA HIDRÁULICO	CAPACIDADE DA BOMBA	BOMBA DE DESLOCAMENTO VARIÁVEL	L/min	17,6 (P1 e P2)
		BOMBA DE ENGENHAGEM	L/min	13,2 (P3), 9,9 (P4)
CAPACIDADE DO TANQUE DE COMBUSTÍVEL	PRESSÃO DE ALÍVIO DO SISTEMA	Mpa (PSI)	20,6 (2986) X 2, 16,7 (2417) X 1, 2,9 (426) X1	
P.T.O. HIDRÁULICO	FLUXO COMBINADO DE AÇÃO DUPLA		Litros	20
			Mpa (PSI)	16,7 (2417)
		L/min		30,8

*P.T.O. (Power take-off), Sistema de acionamento da bomba hidráulica para operação dos acessórios.

CONCESSIONÁRIA

(19) 3801-9200

@yanmarbrasil

/yanmarbrasil

Yanmar Brasil

www.yanmar.com/br



Yanmar Série Vi0
O VERDADEIRO GIRO ZERO

02 ANOS DE GARANTIA*

YANMAR - A SUA MELHOR PARCEIRA NA CONSTRUÇÃO DO FUTURO

Este material contém o resumo das especificações do produto e todas as informações contidas podem ser alteradas sem aviso prévio. A configuração standard pode ser diferente das fotos ilustrativas, por isso, antes de comprar sempre confirme todas as informações do produto com a concessionária de sua região.

* Consulte o regulamento com o revendedor mais próximo.

5303022019

Características

Com o verdadeiro giro zero não se preocupe com a traseira.

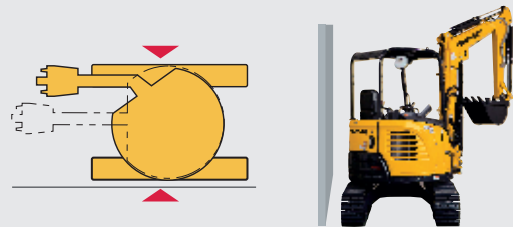

Escavação lateral de valas bem próxima à parede sem sair do alinhamento.



Haste flexível de proteção do cilindro

O cilindro é protegido por uma estrutura de aço flexível presente em toda extensão da concha, braço e lança independentemente do cilindro se expandir ou retrair, será sempre protegido.

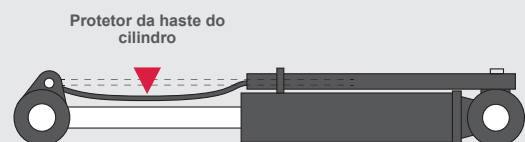

Cabine aberta ROPS/FOPS* com 4 colunas

Operação mais segura, fácil e confortável!

Atende as normas internacionais de proteção para garantir um trabalho seguro.

*ROPS
Estrutura protetora, certificação específica
(Roll Over Protective Structure)
(ISO 12117-2)

**FOPS
Estrutura de proteção para o operador
contra a queda de objetos
(Falling Object Protective Structure)



Material rodante variável

Retrai para entrar em espaços estreitos e se expande para garantir um trabalho estável.

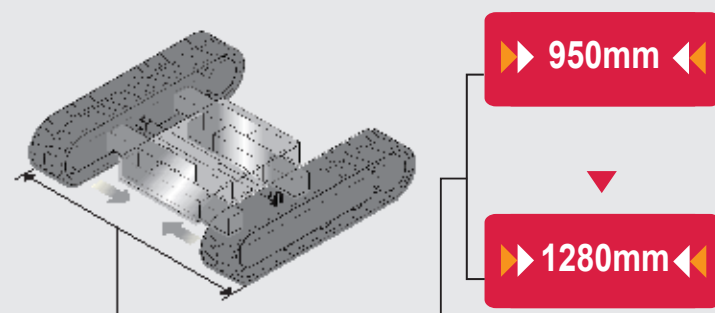

Lâmina variável

Lâminas dobráveis, facilmente extensíveis.

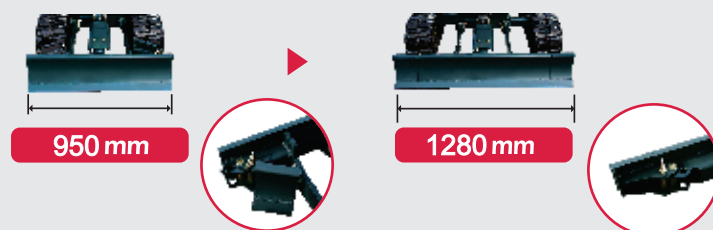

Conforto



Fácil manutenção

A facilidade de acesso ao motor traz grandes melhorias para a eficiência da manutenção!

A abertura do capô traseiro permite a execução rápida das tarefas de conferir o óleo do motor, o filtro de ar e reabastecer o subtanque do reservatório de água do sistema de arrefecimento.



Equipada com motor diesel YANMAR 3TNV70

que fornece uma potência de **10,1 kW**

Joysticks

Facilidade de operação e trabalho suave!

Equipada com joysticks em ambos os lados do assento. Aumenta a comodidade e a produtividade.

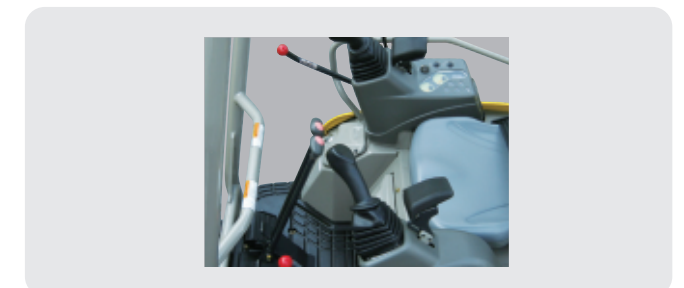

Limpo & Silencioso

